

# LA FORD MUSTANG 1989



5.0

5.0





# LA MUSTANG COBRA GT



*Le cabriolet Mustang Cobra GT en cabernet illustré avec le revêtement de cuir blanc offert en option.*

La Mustang Cobra GT est l'une des voitures les plus rapides aujourd'hui. C'est là une assertion assez osée, si l'on tient compte de la concurrence à l'heure actuelle. Or, la Mustang Cobra GT est parfaitement à la hauteur de ce qu'elle avance.

En effet, son moteur V8 de 5,0 litres n'a cessé de se perfectionner au cours des ans pour maintenant être en mesure de développer 225 c.v. à 4 200 tr/min et un couple de 300 pi/lb à 3 200 tr/min seulement.

Toutefois, cet impressionnant V8 n'est pas le seul atout de la Cobra GT. Il fait équipe avec une suspension tenue améliorée comprenant des jambes élastiques avant à gaz et quatre amortisseurs arrière spéciaux associés au pont Traction-Lok. La boîte manuelle cinq vitesses à surmultipliée ou la boîte automatique à surmultipliée offerte en option contribuent au rendement général de même que la direction assistée à crémaillère moins démultipliée avec rapport de 15 à 1. De plus, la Cobra GT est chaussée de pneus radiaux hautes performances à sculptures unidirectionnelles P225/60VRx15 Goodyear Eagle de 15 po montés sur des jantes à 16 rayons en aluminium coulé.

Puis, bien entendu, il y a la silhouette audacieuse de la Mustang Cobra GT qui la rend reconnaissable au premier coup d'oeil.

Si vous êtes de ces personnes qui se préoccupent de la performance, vous vous sentirez certainement à l'aise à bord de la Mustang.

Le groupe complet d'instruments analogiques, comprenant l'indicateur de vitesse, le compte-tours, le manomètre, le thermomètre d'eau, le voltmètre et des témoins d'alerte, vous aide à surveiller le fonctionnement du moteur. Le volant à garniture souple offre une poigne solide et se règle en cinq positions. Les sièges baquets articulés avant à dossier incinable sont fermes et confortables car les supports lombaires électriques, les coussins latéraux et les supports sous les cuisses se règlent de multiples manières. De plus, les pédales de frein et d'accélérateur sont positionnées de façon à autoriser des manoeuvres « talon-pointe » et un appui-pied gauche apporte un support supplémentaire au conducteur.



*La Mustang Cobra GT, version hatchback, en gris foncé métallisé. Certains des accessoires illustrés peuvent être offerts en option.*





5.0

MUSTANG GT





# LA TOUTE NOUVELLE MUSTANG LX 5.0L SPORT

En 1989, la Mustang LX ajoute un nouvel élément à son écurie, la LX Sport. Digne membre de la lignée Mustang, elle est capable des mêmes performances exceptionnelles que la Cobra GT, puisqu'elle a hérité de son moteur et de sa suspension tenue améliorée, tout en ayant aussi fière allure que la LX dont elle retient les lignes douces et arrondies.

Disponible en version hatchback deux portes, berline deux portes ou cabriolet, la LX Sport est équipée de série d'une boîte manuelle 5 vitesses et, en option, pour plus de commodité, d'une boîte automatique à surmultipliée.

La suspension est la même que celle dont bénéficie la Cobra GT : jambes élastiques avant à gaz et quatre amortisseurs arrière spéciaux calibrés pour accroître la douceur et la fermeté de roulement.

La direction assistée à crémaillère moins démultipliée avec rapport constant de 15 à 1, le pont Traction-Lok et les pneus radiaux hautes performances chaussés sur des jantes en fonte d'aluminium à dix trous sont également responsables de la grande performance de la LX Sport.

Le modèle hatchback et le cabriolet sont livrés avec des sièges baquets articulés à l'avant comportant différents réglages : dossiers inclinables, soutien lombaire électrique, coussins latéraux et support sous les cuisses réglables. À l'intérieur de la berline deux portes, on retrouve les sièges baquets à dossiers bas inclinables.

*La Mustang LX Sport hatchback deux portes en noir.*



*La Mustang LX Sport, version cabriolet, en blanc Oxford est illustrée ici avec les sièges revêtus de cuir blanc offerts en option.*



*La berline Mustang LX Sport deux portes en rouge vif.*

*Certains des accessoires illustrés peuvent être offerts en option.*



1 9 8 9

1989





# LA MUSTANG LX

Le modèle LX est propulsé par un puissant moteur de quatre cylindres à arbre à cames en tête de 2,3 litres équipé de l'injection de carburant électronique multipoint. Le moteur peut être associé à la boîte manuelle cinq vitesses livrée de série ou à la boîte automatique quatre vitesses à surmultipliée proposée en option.

L'équipement de série de la LX en fait une voiture bien « fringante » : direction assistée à crémaillère, freins assistés avant à disque et arrière à tambour.

À l'intérieur de l'habitacle, les accessoires de série comprennent les sièges baquets à dossier bas inclinable, la console centrale, le tableau de bord analogique et la radio AM/FM stéréo électronique à recherche de signal et quatre haut-parleurs.

La version hatchback se caractérise par la banquette arrière à dossier divisé repliable et l'aire de chargement entièrement tapissée de moquette pourvue d'un cache-bagages genre store pour dérober les effets personnels aux regards indiscrets. Mentionnons également que le volume de chargement de la berline fait plus de 254 L (9 pi<sup>3</sup>).

Par ailleurs, la Mustang LX vous offre la possibilité d'acquérir l'ensemble Valeur Plus 065A comprenant le groupe verrouillage électrique, deux rétroviseurs extérieurs à télécommande électrique, le programmeur de vitesse, les jantes stylisées et la radio AM/FM stéréo électronique avec lecteur de cassettes sans frais supplémentaires.



*Le cabriolet Mustang LX en blanc Oxford illustré avec les sièges revêtus de cuir blanc offerts en option.*



*La Mustang LX, version hatchback deux portes, en blanc Oxford.*

*Certains des accessoires illustrés peuvent être offerts en option.*

*La berline Mustang LX deux portes en bleu nuit moyen métallisé.*

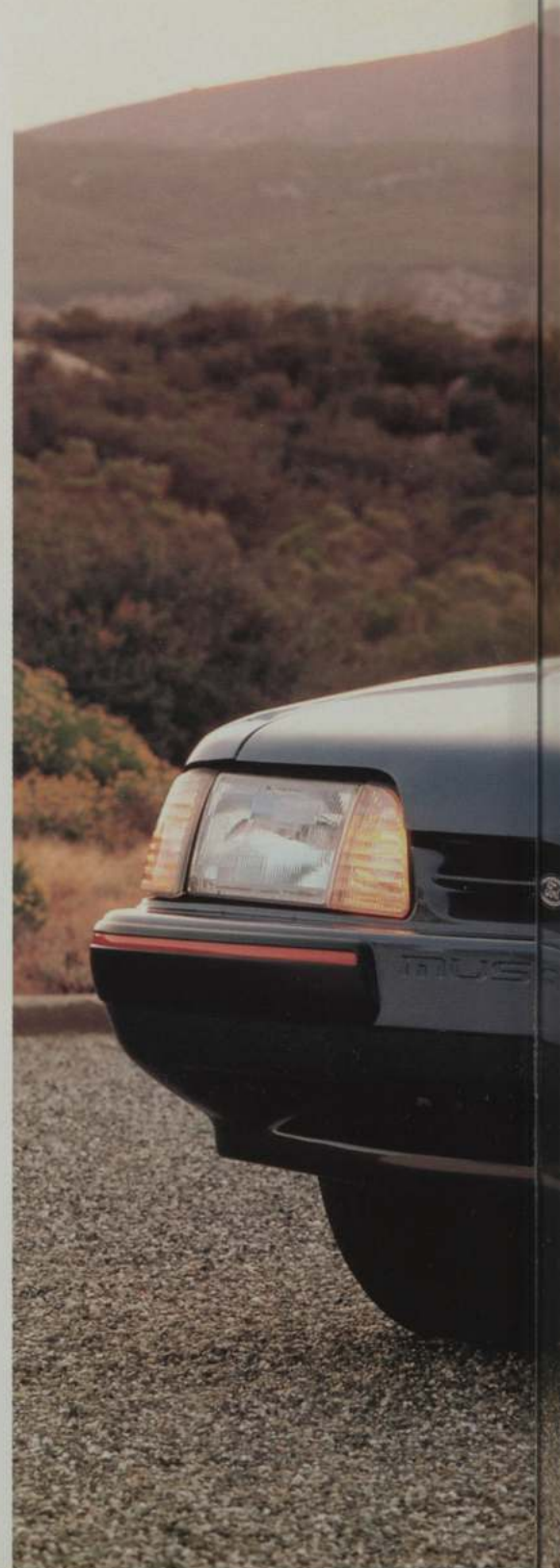



LEASING AVAILABLE





# L'HABITACLE MUSTANG

Contempler une Mustang est un véritable plaisir en soi. En conduire une est sans contredit le summum de la satisfaction. Les sièges baquets avant de la Mustang ont été conçus pour être à la fois fermes et confortables afin d'aider à réduire la fatigue. Garnis de coussins et de dossiers tout mousse haute densité, ils adoptent des contours enveloppants qui contribuent à vous maintenir bien en place. De plus, les dossiers avant s'inclinent permettant ainsi au conducteur d'opter pour la position de conduite qui lui convient le mieux.

À l'arrière, la banquette peut accueillir deux passagers et le dossier divisé repliable de la version hatchback confère beaucoup de flexibilité à l'aire de chargement.

Pour ce qui est des modèles Cobra GT et LX 5.0 L, on a aménagé à l'avant de la hatchback et du cabriolet des sièges baquets articulés comportant des coussins latéraux et un support sous les cuisses réglables. Les dossiers des sièges avant sont également pourvus de supports lombaires à réglage électrique.

D'autre part, tous les modèles Mustang sont équipés de série de la radio AM/FM stéréo électronique à quatre haut-parleurs. On peut cependant la remplacer par la sonorisation haute qualité comprenant six haut-parleurs et un amplificateur de puissance offerte en option.



*Le tableau de bord de la Mustang Cobra GT (ci-dessus) et son habitacle (ci-dessous). Certains des accessoires illustrés peuvent être offerts en option.*



*Les sièges baquets articulés avant de la Mustang Cobra GT sont illustrés ici en gris moyen.*

Au tableau de bord analogique, les indicateurs de grandes dimensions se lisent facilement et forment un groupe complet : indicateurs de niveau de carburant et de pression d'huile, thermomètre d'eau, voltmètre, indicateur de vitesse et compte-tours. Parce que le tableau de bord est éclairé de l'arrière, il offre une excellente visibilité la nuit.

Les boutons de commande du programmeur de vitesse offert en option sont montés sur les branches du volant pour un accès immédiat tandis que ceux de la climatisation sont rotatifs pour une plus grande facilité d'utilisation. Les blocs de commandes des phares, des clignotants de détresse et du dégivreur arrière sont placés assez haut, bien en face du conducteur, pour qu'ils soient aisément lisibles et à portée de la main. Pour encore plus de commodité, le levier des clignotants reçoit également les commandes de l'essuie-glace/lave-glace à balayage intermittent, du sélecteur de faisceau et de l'avertisseur optique.

Enfin, les deux rétroviseurs extérieurs se commandent à distance et ceux du cabriolet sont dotés d'une télécommande électrique.

*À droite, l'habitacle de la Mustang LX en écarlate. Certains des accessoires illustrés peuvent être offerts en option.*







# PERFORMANCE MUSTANG

Le merveilleux comportement de la Mustang sur la route est attribuable en partie aux composants de sa suspension réglés avec la plus haute précision et s'adaptant à la personnalité de chacun des modèles de la gamme.

Dans le cas de la LX, par exemple, la suspension se compose de jambes hydrauliques à gaz et d'une barre stabilisatrice à l'avant ainsi que d'amortisseurs hydrauliques à gaz à l'arrière.

Pour la Cobra GT et la nouvelle LX Sport, les composants sont conçus pour réaliser des merveilles de performance. Parmi les perfectionnements de cette suspension, notons les ressorts à flexibilité progressive, la barre stabilisatrice avant de plus gros diamètre et les quatre amortisseurs arrière spéciaux. Cet ensemble spécial, regroupant deux amortisseurs verticaux à gaz, deux amortisseurs horizontaux (pour mieux contenir les mouvements du pont) et une barre stabilisatrice, donne vraiment la sensation de « rouler sur un nuage ».

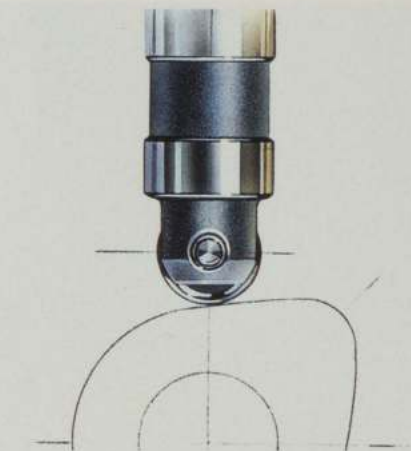

*Les poussoirs de soupape à galet du moteur de 5,0 L aident à réduire le frottement et à dissiper la chaleur.*

## LA SUPER PUISSANCE DU MOTEUR V8 GRAND RENDEMENT

Le moteur V8 grand rendement de 5,0 L avec injection électronique de carburant libère 225 c.v. à 4 200 tr/min et un couple de 300 pi/lb à 3 200 tr/min.

Si ce moteur est si impétueux, c'est qu'il est associé à l'injection du carburant électronique séquentielle multipoint, à un arbre à cames en acier trempé par induction haute performance, à

des poussoirs de soupape à galet de faible frottement, à une chaîne de distribution à rouleaux doubles, à des pistons en alliage d'aluminium forgé, à des collecteurs tubulaires performants en acier inoxydable et à un système d'échappement double de plus gros diamètre.

La boîte manuelle cinq vitesses avec cinquième vitesse surmultipliée vous permet d'aller chercher toute la puissance grâce à l'embrayage en prise directe. L'engagement des vitesses se fait à l'aide d'un câble autoréglable qui aide à compenser l'usure des plateaux d'embrayage.

La transmission de la Cobra GT et de la LX Sport se complète par le pont arrière Traction-Lok à rapport de 2,73 à 1 qui transmet automatiquement une partie de la puissance aux roues arrière avec un maximum de traction.

*Le moteur de 5 L est doté de pistons en alliage d'aluminium forgé pour plus de légèreté et une meilleure dissipation de la chaleur tandis que les bielles sont en acier forgé pour une plus grande résistance.*

*Il est en outre pourvu d'un arbre à soupapes en tête à efficacité éprouvée dont la culasse comporte des chambres de combustion modifiées. Le bloc-moteur et la culasse sont en fonte et le collecteur d'admission est en aluminium.*

*La chaîne de distribution à rouleaux doubles s'assure du synchronisme de fonctionnement.*

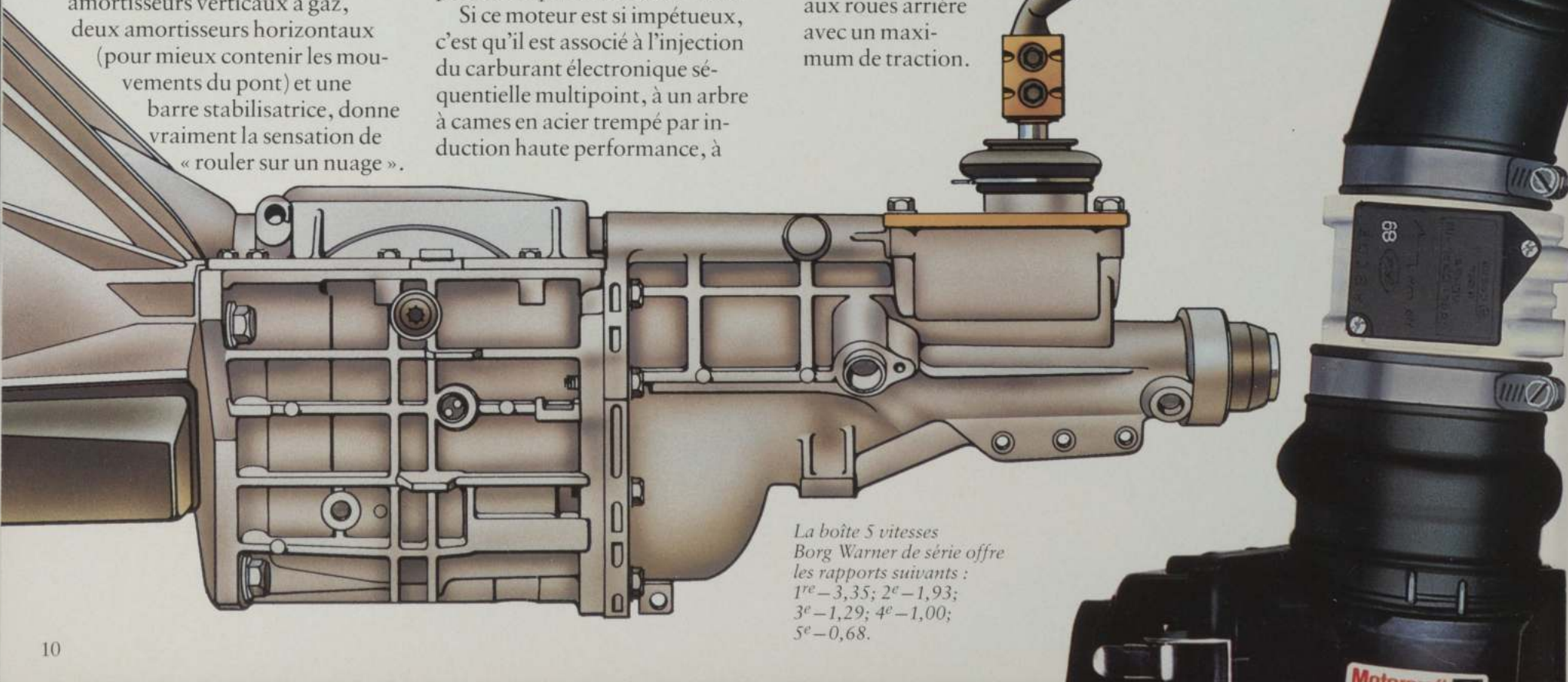

*La boîte 5 vitesses Borg Warner de série offre les rapports suivants : 1<sup>re</sup> - 3,35; 2<sup>e</sup> - 1,93; 3<sup>e</sup> - 1,29; 4<sup>e</sup> - 1,00; 5<sup>e</sup> - 0,68.*



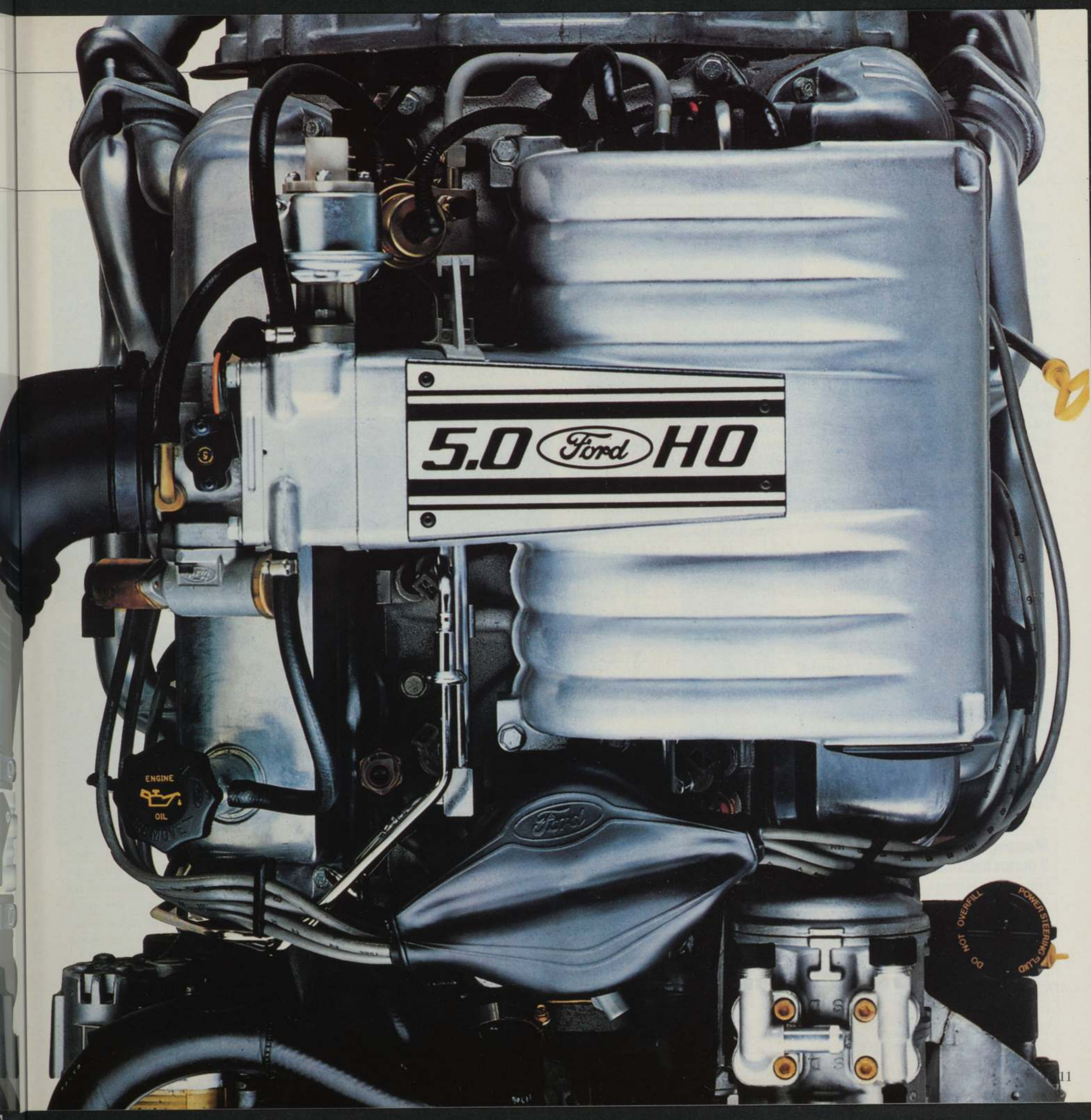

5.0 Ford HO

ENGINE  
OIL

DO NOT OVERFILL  
POWER STEERING FLUID



# GROUPES D'ÉQUIPEMENTS PRÉFÉRÉS ENSEMBLE VALEUR PLUS

Constitués d'accessoires fort populaires auprès d'un grand nombre d'acheteurs de voitures, les groupes d'équipements préférés ont été mis au point pour simplifier le processus de commande.

En effet, vous n'avez qu'à choisir le modèle et la garniture de votre goût puis le groupe d'équipements préférés (voir ci-dessous) renfermant les accessoires désirés. Si vous voulez personnaliser davantage votre Mustang, il vous suffit de sélectionner d'autres options parmi celles énumérées à la page 13.

## Ensemble Valeur plus

Pour en avoir plus pour votre argent ! Choisissez l'ensemble Valeur plus et obtenez, sans frais supplémentaires, le groupe verrouillage électrique, la radio AM/FM stéréo électronique avec lecteur de cassettes, le programmeur de vitesse, les jantes stylisées et les rétroviseurs extérieurs à télécommande électrique.

Le contenu des groupes d'équipements préférés et de l'ensemble Valeur plus peut faire l'objet de modifications. Renseignez-vous auprès du concessionnaire Ford pour une mise à jour.



La radio AM/FM stéréo électronique offerte en option avec lecteur de cassettes et sonorisation haute qualité.



Le climatiseur avec commandes rotatives offert en option.



Les jantes stylisées livrables en option pour les modèles LX sont comprises dans l'ensemble Valeur plus 065A. Les enjoliveurs de roues à rayons des modèles LX offerts en option (non livrables pour la version sport 5.0 L).

	GROUPES D'ÉQUIPEMENTS PRÉFÉRÉS	
	LX	LX 5.0 L SPORT
<b>Mustang LX 2 portes, versions berline, hatchback et cabriolet</b>	<b>VALEUR PLUS 065A</b>	<b>070A</b>
Boîte manuelle 5 vitesses à surmultipliée	●	●
Pneus radiaux ceinturés d'acier P195/75Rx14, FN	●	●
Pneus P225/60VRx15 FN tenue améliorée		●
Pont Traction-Lok		●
Radio AM/FM stéréo électronique avec lecteur de cassettes	●	●
Jantes stylisées		●
<b>Accessoires « Valeur plus » sans supplément*</b>		
GRUPE VERROUILLAGE ÉLECTRIQUE	★	
RADIO AM/FM STÉRÉO ÉLECTRONIQUE AVEC LECTEUR DE CASSETTES	★	
PROGRAMMATEUR DE VITESSE	★	
JANTES STYLISÉES	★	
DEUX RÉTROVISEURS EXTÉRIEURS À TÉLÉCOMMANDE ÉLECTRIQUE	★	

\* À l'achat d'une Mustang LX équipée du moteur de 2,3 L et de l'ensemble Valeur plus 065A, les accessoires « Valeur plus » donnés ci-haut sont ajoutés sans supplément.

	GROUPES D'ÉQUIPEMENTS PRÉFÉRÉS	
	MOTEUR DE 5,0 L	
	075A	076A
<b>Mustang Cobra GT 2 portes hatchback et cabriolet</b>		
Boîte manuelle 5 vitesses à surmultipliée	●	●
Pont Traction-Lok	●	●
Pneus P225/60VRx15 FN tenue améliorée sur jantes en fonte d'aluminium	●	●
Radio AM/FM stéréo électronique avec lecteur de cassettes	●	●
Groupe verrouillage électrique		●
Sonorisation haute qualité		●
Toit ouvrant à panneau amovible (hatchback)		●
Programmeur de vitesse		●
Lève-glaces électriques		●
Deux rétroviseurs extérieurs à télécommande électrique		●



# ACCESSOIRES DE SÉRIE ET OPTIONS

Mustang	LX	LX SPORT 5.0 L	COBRA GT
<b>MÉCANIQUE</b>			
Moteur 4 cylindres à soupapes en tête de 2,3 L EFI	S		
Moteur V8 de 5,0 L EFI		S	S
Boîte manuelle 5 vitesses à surmultipliée	S	S	S
Boîte automatique 4 vitesses à surmultipliée	0	0	0
Pneus toutes saisons P195/75R14 FN	S		
Pneus toutes saisons P195/75R14 FB	0		
Pneus toutes saisons P225/60VR15 FN		S	S
Pont Traction-Lok		S	S
Suspension tenue améliorée <sup>(1)</sup>		S	S
Chauffe-moteur	0	0	0
Réservoir de carburant de 58 L (12,8 gal. imp.)	S	S	S
<b>EXTÉRIEUR</b>			
Phares à halogène affleurants, à profil aérodynamique	S	S	S
Revêtement protecteur antigraillonnage sur le bas de caisse	S	S	S
Baguettes de protection noires sur les flancs	S	S	S
Glaces de custode affleurantes	S	S	S
Feux arrière enveloppants avec glaces tricolores	S	S	S
Deux rétroviseurs extérieurs à télécommande	S	S	S
Deux rétroviseurs extérieurs à télécommande électrique	0	0	0
Becquet arrière monoplan avec feu stop intégré (hatchback)	S	S	S
Porte-bagages avec feu stop intégré (cabriolet)	S	S	S
Phares antibrouillard Hella*			S
Enjoliveurs de roues à motif de turbine	S		
Jantes en fonte d'aluminium à 10 trous		S	
Jantes en fonte d'aluminium à 16 rayons			S
Jantes stylisées	0		
Enjoliveurs de roues à rayons	0		
Peinture contrastante titane sur le bas de caisse			0
Filet décoratif sur baguette de flanc	0	0	0
<b>INTÉRIEUR</b>			
Sièges baquets garnis tissu à dossier bas inclinable	S	S <sup>(3)</sup>	
Sièges baquets garnis vinyle à dossier bas inclinable	0	0 <sup>(3)</sup>	
Sièges baquets sport articulés revêtus de tissu		S <sup>(4)</sup>	S
Sièges baquets sport articulés revêtus de cuir (cabriolet seulement)	0	0	0
Banquette arrière repliable à dossier divisé (hatchback)	S	S	S
Console centrale	S	S	S
Essuie-glace à balayage intermittent	S	S	S
Couvre-bagages (hatchback)	S	S	S
Compte-tours, compteur journalier, voltmètre, thermomètre d'eau, indicateurs de niveau de carburant et de pression d'huile	S	S	S
Groupe éclairage <sup>(2)</sup>	S	S	S
Miroir sur les deux pare-soleil	S	S	S
Miroir éclairé sur les deux pare-soleil	0	0	0
Toit ouvrant à panneau amovible (hatchback)	0	0	0
Lève-glaces électriques	0	0	0

Mustang	LX	LX SPORT 5.0 L	COBRA GT
<b>INTÉRIEUR (suite)</b>			
Dégivreur de lunette arrière	S	S	S
Groupe verrouillage électrique	0	0	0
Désembumeurs de glaces latérales	S	S	S
Glaces teintées	S	S	S
Programmeur de vitesse	0	0	0
Climatiseur	0	0	0
Radio AM/FM stéréo électronique avec montre	S	S	S
Radio AM/FM stéréo électronique avec lecteur de cassettes	0	0	0
Sonorisation haute qualité	0	0	0
Crédit pour suppression de la radio	0	0	0
Volant réglable	0	0	S

(1) Comprend ressorts hélicoïdaux à flexibilité variable, jambes élastiques avant à gaz, 4 amortisseurs arrière spéciaux (amortisseurs verticaux à gaz, amortisseurs horizontaux hydrauliques), barre stabilisatrice avant de plus gros diamètre, barre stabilisatrice arrière, direction moins démultipliée 15 à 1, rotules modifiées, jambes élastiques avant à gaz et supports modifiés, isolant inférieur de ressorts et amortisseurs de vibrations aux ressorts avant et arrière, ressorts et bagues spécialement réglés. (2) Comprend lampe sous le capot, lampe dans coffre à bagages ou d'aire de chargement, lampe de cendrier, lampe dans boîte à gants, plafonnier (remplacé par lampe de lecture sur rétroviseur intérieur pour cabriolet) et carillon avertisseur de phares allumés. (3) Berline seulement. (4) Hatchback et cabriolet. S : accessoire de série 0 : option

## Couleurs et garnitures

Couleurs de garnitures intérieures	Couleurs de carrosserie						
	Bleu régates	Écarlate	Gris moyen	Sable beige	Blanc/rouge <sup>(1)</sup>	Blanc/bleu <sup>(1)</sup>	Blanc/gris <sup>(1)</sup>
Noir		X	X	X	X		X
Gris foncé métallisé		X	X				X
Gris pâle		X	X				X
Rouge vif		X	X	X	X		
Cabernet		X	X	X	X		X
Bleu nuit moyen métallisé	X		X			X	
Jaune tropical				X			X
Bleu nuit profond métallisé	X		X			X	
Bleu régates vif métallisé	X		X			X	
Amande				X			
Blanc Oxford	X	X	X	X	X	X	X

Les échantillons de coloris et de garnitures se trouvent dans cette brochure. Toutefois, les couleurs peuvent différer légèrement des couleurs originales. Le concessionnaire Ford vous montrera les échantillons exacts des couleurs et garnitures.

(1) Livrable pour cabriolet seulement.



## FICHE TECHNIQUE

## SÉCURITÉ ET RENSEIGNEMENTS

## MUSTANG GT ET LX 5.0L

Type de moteur	V8 à soupapes en tête de 5L
Taux de compression	9,0 à 1
Alimentation	Injection électronique séquentielle multipoint
Contenance du réservoir	58,0 L (12,8 gal. imp.) avec bouchon captif
Boîtes de vitesses	Manuelle 5 vitesses de série automatique à surmultipliée en option
Suspension avant	MacPherson modifiée, jambes hydrauliques à azote sous pression, ressorts hélicoïdaux à flexibilité variable, barre stabilisatrice
Suspension arrière	Ressorts hélicoïdaux à flexibilité variable, 4 amortisseurs arrière spéciaux (amortisseurs verticaux à azote sous pression, amortisseurs horizontaux hydrauliques à fréon) et barre stabilisatrice
Direction	Assistée à crémaillère et rapport constant de 15 à 1
Freins	Assistés, à disque à l'avant, à tambour à l'arrière
Jantes	En fonte d'aluminium de 15 po (à 16 rayons pour la GT, à 10 trous pour la LX 5.0L)
Pneus	Radiaux hautes performances à sculptures unidirectionnelles P225/60VR15 Goodyear

## MUSTANG LX

Type de moteur	4 cylindres à arbre à cames en tête de 2,3L
Taux de compression	9,5 à 1
Alimentation	Injection électronique multipoint
Contenance du réservoir	58,0 L (12,8 gal. imp.) avec bouchon captif
Boîtes de vitesses	Manuelle 5 vitesses de série, automatique à surmultipliée en option
Suspension avant	MacPherson modifiée avec jambes hydrauliques à azote sous pression, ressorts hélicoïdaux et barre stabilisatrice
Suspension arrière	4 barres de raccord, amortisseurs hydrauliques à azote sous pression et ressorts hélicoïdaux
Direction	Assistée à crémaillère et rapport variable de 20 à 1
Freins	Assistés, à disque à l'avant, à tambour à l'arrière
Jantes	En acier matricé de 14 po x 5 po
Pneus	Radiaux ceinturés d'acier P195/75R14, FN, de série; radiaux ceinturés d'acier P195/75R14, FB, en option

## DIMENSIONS

Berline/hatchback/cabriolet

Empattement – mm (po)	2 552 (100,5)
Longueur – mm (po)	4 561 (179,6)
Hauteur – mm (po)	1 323 (52,1)/1 323 (52,1)/1 318 (51,9)
Largeur – mm (po)	1 755 (69,1)
Voie avant – mm (po) <sup>(1)</sup>	1 437 (56,6)
Voie arrière – mm (po)	1 447 (57,0)
Volume du coffre/de l'aire de chargement – L (pi <sup>3</sup> ) <sup>(2)</sup>	280 (9,9)/345 (12,2)/181 (6,4)
Contenance du réservoir – L (gal. imp.)	58 (12,8)
Poids en ordre de marche – kg (lb)	1 251 (2 760)/1 279 (2 821)/1 343 (2 961)

(1) 1 470 mm (57,9 po) pour la Cobra GT hatchback  
 (2) 849 L (30,0 pi<sup>3</sup>) avec dossiers arrière rabattus (hatchback)

Ford du Canada Limitée encourage fortement tous les occupants à boucler leur ceinture.

## Mesures de sécurité et de protection Ford

## PROTECTION DU VÉHICULE

Système de freinage hydraulique à double circuit avec témoin lumineux  Canalisations de freinage anticorrosives  Feux de dépassement  Clignotants et avertisseur optique de changement de voie  Clignotants de détresse  Feux de recul  Feux de gabarit  Feux de stationnement reliés aux phares avant  Feu stop monté haut  Essuie-glace à vitesse variable  Lave-glace  Rétroviseurs extérieurs  Planche de bord, bras d'essuie-glace et montants de pare-brise sans reflet  Boîtier de sélection à coulisse rectiligne (pour toutes les voitures avec boîte de vitesses automatique)  Éclairage du tableau de bord à intensité variable  Fermeture de sûreté du capot  Système de dégivrage de pare-brise  Odomètre inviolable

## PROTECTION DES PASSAGERS

Train avant déformable  Toit déformable (sauf cabriolet)  Renforts de protection en acier dans les portes latérales  Loquets de porte de sécurité à double charnière de sûreté  Ceintures baudrier avec enrouleur automatique pour les passagers avant  Lampe-témoin et avertisseur sonore de rappel de bouclage de ceinture pour le conducteur  Ceintures avec enrouleur pour les passagers arrière  Colonne de direction déformable  Accoudoirs déformables et poignées de porte souples  Planche de bord déformable avec rembourrage  Pare-soleil

déformables  Dessus des dossiers avant déformables  Dossier de sièges avant autoverrouillable  Appui-tête pour les passagers avant  Loquet de sûreté pour la boîte à gants  Rétroviseur intérieur déformable  Pare-brise de sécurité en verre feuilleté  Matériaux internes difficilement inflammables  Crochets à vêtements de sécurité  Boutons de commande et boutons-poussoirs de radio souples.

## ANTIVOL

Colonne de direction verrouillable avec avertisseur d'oubli de clé (avec bouton-poussoir pour dégager la clé)  Numéro d'identification du véhicule facilement lisible.

## GARANTIE 6 ANS/100 000 KM DU GROUPE MOTOPROPULSEUR

La garantie Ford protège le groupe motopropulseur de toutes les voitures 1989 pendant 6 ans ou 100 000 km (60 000 milles), selon la première des deux éventualités. Cette garantie limitée couvre les principaux composants du groupe motopropulseurs et fait l'objet de certaines restrictions et franchises. Demandez au concessionnaire de vous en remettre un exemplaire.

## PARE-CHOCS 8 KM/H (5 MI/H)

Les pare-chocs des voitures Ford ont été conçus expressément pour protéger les phares, les feux, le système de refroidissement, le système d'échappement et les autres composants de la carrosserie contre les impacts mineurs. Ford vous offre des pare-chocs avant et arrière capables d'absorber des chocs à 8 km/h (5 mi/h).



# À L'INTENTION DU PROPRIÉTAIRE

## PROTECTION CONTRE LA CORROSION

Toutes les voitures Ford construites en Amérique du Nord reçoivent la protection du système DURAGARDE qui comporte 7 procédés appliqués de série et en usine. Ces procédés anticorrosifs sont les suivants :  acier enduit pour les portes, les panneaux de custode et autres éléments de la carrosserie;  acier galvanisé pour le bas de caisse, certaines parties du dessus de l'auvent et du dessous de caisse;  mastic au vinyle sur le dessous des passages des roues arrière;  enduit au phosphate sur toute la carrosserie après décapage;  application par électrophorèse d'une couche d'apprêt anticorrosion;  cire à l'aluminium appliquée par pulvérisation dans les endroits en retrait du bas de la carrosserie et à l'intérieur, des portes;  enduit protecteur au vinyle ou à l'uréthane derrière les contours d'ailes et le long de la partie inférieure de la carrosserie.

## PROTECTION 6 ANS/ 160 000 KM CONTRE LA CORROSION

Le système DURAGARDE comprend une garantie sans frais de 6 ans/160 000 km (100 000 milles) contre les perforations causées par la corrosion. Cette garantie, cessible aux propriétaires ultérieurs du véhicule, couvre les frais de main-d'oeuvre et de matériaux pour la réparation des perforations de la tôle et des autres composants, à l'exception du système d'échappement, provoquées par la corrosion. Votre concessionnaire Ford a tous les détails, concernant cette garantie limitée.



Les concessionnaires Ford\* offrent le programme Protection réparations permanente\*\*. Dans le cadre de ce programme, les concessionnaires\* assurent les réparations qu'ils auront effectuées sur les voitures et petits camions construits par Ford tant que vous possédez ce véhicule. Cela signifie que vous ne payez la réparation que la première fois. *C'est tout.* Si jamais la même pièce doit être remplacée de nouveau après un usage normal, votre concessionnaire Ford\* le fera gratuitement. Pièces et main-d'oeuvre gratuites. Peu importe où vous avez acheté votre véhicule, qu'il soit neuf ou usagé, le travail sera garanti par le concessionnaire\*.

Cette protection limitée s'applique à des milliers de pièces sur les véhicules utilisés normalement à l'exception de certaines pièces d'entretien régulier, des courroies, des flexibles, de la carrosserie et du rembourrage. Pour en savoir plus, passez chez votre concessionnaire.

\*Chez les concessionnaires participants seulement.

\*\*Tant que vous possédez votre voiture ou votre petit camion. Consultez votre concessionnaire pour en savoir plus.



Offert en option, le programme d'entretien prolongé protège les principaux composants des nouvelles voitures et camions Ford pour une durée supérieure à celle de la garantie de base. Cette protection supplémentaire est offerte à un prix tellement modique qu'elle se paie d'elle-même la pre-

mière fois que vous y avez recours. Votre concessionnaire Ford a tous les détails.

## Motorcraft

Les pièces d'origine Ford ou Motorcraft sont conçues et construites selon les mêmes normes que celles adoptées pour les chaînes de montage. Les marques Ford et Motorcraft sont par conséquent votre meilleure garantie de qualité et de satisfaction à long terme.



Crédit Ford du Canada Limitée veut répondre aux besoins des acheteurs admissibles de produits Ford. Les concessionnaires participants peuvent vous préparer un plan de financement, ou encore un contrat de location « Tapis Rouge » parfaitement adapté à vos besoins. Crédit Ford du Canada Limitée a des bureaux situés un peu partout au pays.

Cette brochure n'est publiée qu'à titre de guide général pour le client et toutes les précautions ont été prises pour s'assurer que tous les renseignements donnés étaient exacts au moment d'aller sous presse. Il se peut toutefois que certaines erreurs se soient glissées et que certains des renseignements ou prescriptions aient été modifiés depuis la date d'impression. Le concessionnaire pourra vous informer de tout changement ou correction à apporter. Il suffit de lui demander une mise à jour au moment de l'achat.

Ford du Canada Limitée se réserve le droit de modifier les prix, les couleurs, les matériaux, les prescriptions et les modèles et de suspendre la fabrication de ses modèles, sans préavis et sans aucune obligation de sa part.

## Achetez ou louez une nouvelle Mustang





La qualité chez Ford, passe avant tout !



FORD MUSTANG