

1991

LA FORD MUSTANG



LA MUSTANG COBRA GT

Il n'est certainement pas nécessaire d'être un pilote professionnel ou un enthousiaste des performances pour être enchanté de la Mustang Cobra GT. Il suffit de savoir apprécier son agrément de conduite.

Un coup d'oeil au bas de caisse accentué révèle que cette voiture n'est pas conçue comme un simple moyen de transport. Le moteur de 5 L à grand rendement avec injection électronique compte parmi les plus puissants des moteurs de série nord-américains; il développe 225 chevaux et un couple de 300 livres-pieds. Voilà des chiffres rassurant dans des circonstances comme les dépassements où plus de puissance signifie plus de confiance.

Le comportement routier de la Cobra GT est excellent grâce à sa voie large impressionnante, à ses jantes en aluminium coulé de 406 mm (16 po), à ses pneus 55ZR hautes performances et à sa suspension haute performance qui comprend quatre amortisseurs arrière et un ressort de flexibilité variable à chaque roue.

Cette voiture performante tellement bien équipée, possède comme il se doit un habitacle de grand confort avec des sièges baquets avant articulés à réglage multiple, un tableau de bord complet aux instruments analogiques de lecture facile et un compte-tours gradué jusqu'à 7 000 tr/min pour augmenter l'efficacité du passage des rapports de la boîte à 5 vitesses.

Après plus d'un quart de siècle, la Mustang Cobra GT n'offre guère de surprises car elle possède toujours un cachet moderne impressionnant, une fougue légendaire et un exceptionnel agrément de conduite.

Le hatchback Mustang Cobra GT est représenté ci-dessus en rouge vif. Mais les automobilistes qui aiment la conduite à ciel ouvert choisiront le cabriolet Mustang Cobra GT, représenté ici en ultra-bleu métallisé à couche transparente.

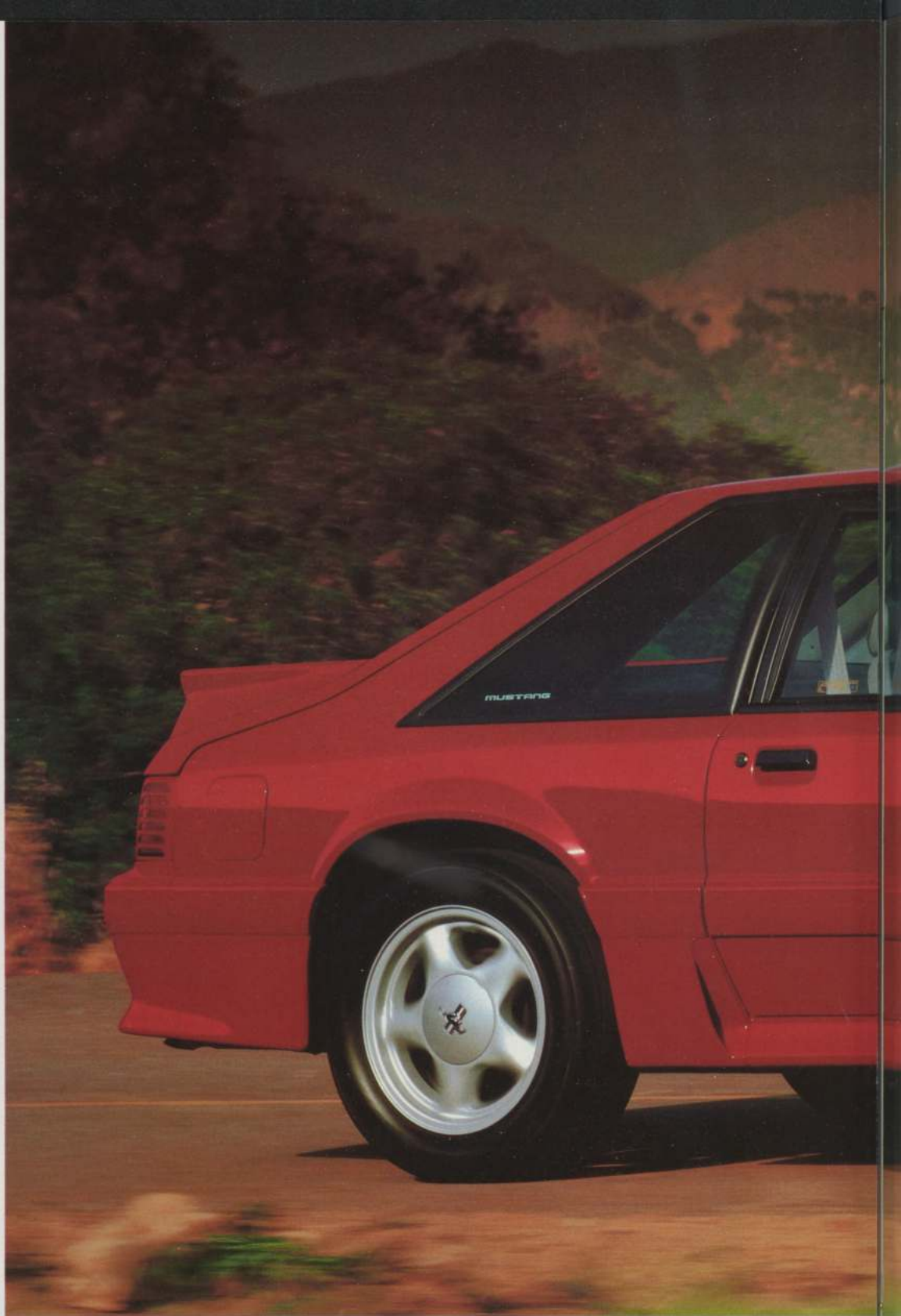



5.0

3.7L V6 engine, 180 hp, 140
mi/h, 25 mpg city, 34 mpg
highway, 2000 lbs, 100
mi range, 1.8L turbo, 150
hp, 140 mi/h, 20 mpg
city, 28 mpg highway

Mustang
Mustang
Mustang

LA MUSTANG LX 5 L

La Mustang LX 5 L est offerte au choix en modèles hatchback, berline 2 portes ou cabriolet. Tous ont les performances de la Cobra GT, mais le profilage séduisant de la LX.

L'habitacle est du même type que celui de la Cobra GT et comprend : groupe complet d'instruments, radio AM/FM stéréo électronique et sièges baquets avant avec coussins latéraux et support sous les cuisses réglables ainsi que soutien lombaire réglable électriquement; pédales de freins et d'accélérateur positionnées pour faciliter les manoeuvres «talon-pointe».

Les modèles LX 5 L sont également dotés de tout l'équipement à hautes performances de la Cobra GT. Leur puissant V8 de 5 L à grand rendement (HO) et à injection électronique séquentielle multipoint développe une puissance de 225 ch et un couple de 300 lb-pi.

La suspension à jambes de force hydrauliques à azote sous pression à l'avant et quatre

amortisseurs à l'arrière offrent une excellente stabilité de roulement pour la conduite performante. Des ressorts hélicoïdaux à flexibilité variable sont montés à toutes les roues.

Les jantes sont en aluminium coulé de 406 mm (16 po) à cinq rais, mais les pneus radiaux hautes performances toutes saisons sont légèrement différents. La direction assistée a le même rapport rapide de démultiplication et la boîte à cinq vitesses est du même type Borg Warner.

Les modèles cabriolet jouent un rôle important dans le prestige de la Mustang. Il suffit d'imaginer le merveilleux agrément que peut procurer une voiture qui possède une telle fougue. Ensuite, pensez donc combien elle est encore plus attrayante avec la capote baissée.

La capote est rétractable électriquement et comprend une lunette arrière en verre. Les glaces latérales avant ainsi que les glaces de custode sont également à commande électrique.

Le hatchback 2 portes Mustang LX 5 L, représenté ci-dessous en noir, allie une ligne séduisante avec les performances de la Cobra GT.



La berline 2 portes LX 5 L, une des trois types de carrosseries, est représentée à droite en titane givré métallisé à couche transparente.

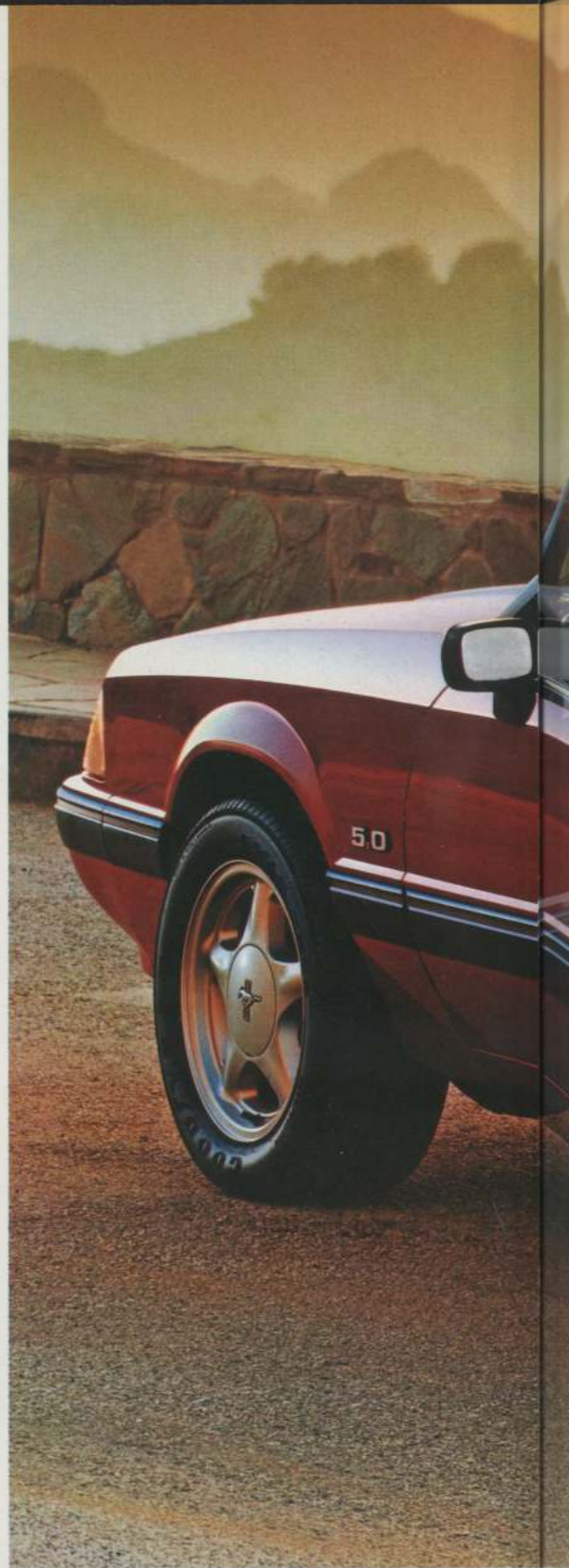



Le cabriolet LX 5 L est
représenté ci-dessus en
rouge moyen.

LA MUSTANG LX

La LX de série présentée dans ces pages est un parfait exemple de ce que la Mustang peut offrir : une grande valeur, une grande satisfaction pour son conducteur et beaucoup d'agrément à l'usage.

La Mustang LX est équipée d'un nerveux 4-cylindres de 2,3 litres avec arbre à cames en tête et huit bougies. Ce moteur d'avant-garde comprend deux bougies par cylindre, des orifices d'admission dessinés par ordinateur et des passages accordés d'alimentation en air qui assurent un rendement élevé de la combustion. La boîte manuelle 5 vitesses de série (avec 5^e surmultipliée) contribue à la rapidité de réaction et à l'agrément de conduite.

La suspension de la LX comprend des jambes hydrauliques à azote sous pression et une barre stabilisatrice à l'avant, ainsi que des amortisseurs hydrauliques à azote sous pression à l'arrière. Direction assistée à crémaillère et freins assistés également de série.

La LX est aussi très bien équipée : sièges baquets à dossier bas inclinables et console

centrale, deux rétroviseurs extérieurs à réglage électrique, verrouillage électrique des portes, commande électrique d'ouverture du coffre/hayon et programmeur de vitesse. Autres équipements de série : groupe complet d'instruments analogiques ainsi que radio AM/FM stéréo électronique à chercheur de signal avec lecteur de cassettes et quatre haut-parleurs.

Les pratiques modèles hatchback Mustang ont une banquette arrière à dossier divisé repliable en deux parties et compartiment de charge entièrement garni de moquette dont le volume (avec les deux dossiers repliés) atteint 849 litres (30 pieds cubes) ainsi qu'un cache-bagages à enrouleur.

Le groupe d'équipements préférés 066A permet de rendre n'importe quelle Mustang LX encore plus attrayante. Il comprend les attrayants équipements suivants : glaces latérales à commande électrique, climatisation, filet d'arrimage du chargement, jantes stylisées et tapis avant.

Le cabriolet LX, représenté ici en blanc Oxford, est un exemple des possibilités que vous offre la Mustang (les jantes représentées seront disponibles plus tard. Consultez le concessionnaire).



Le hatchback LX, représenté ici en bleu cristal pâle métallisé à couche transparente, possède la polyvalence et la valeur qu'une Mustang peut seule offrir.





*La berline 2 portes
Mustang LX, représentée
ici en titane moyen,
démontre qu'il
ne faut pas dépenser
beaucoup d'argent pour
obtenir beaucoup.*

L'HABITACLE DE LA MUSTANG

L'habitacle sport de la Mustang contribue beaucoup à l'agrément et à la sensation de sécurité qu'on éprouve derrière le volant. Tout est également prévu pour le confort des occupants.

Les sièges baquets avant de la Mustang sont fermes et donnent un bon soutien afin de réduire la fatigue. Les coussins latéraux des sièges et des dossiers en mousse très dense maintiennent bien les occupants. Les dossiers avant inclinables permettent de choisir la position qui convient à chacun.

Dans les modèles performants LX 5 L et Cobra GT, les sièges baquets avant articulés comprennent des coussins latéraux de sièges réglables et un support lombaire à réglage électrique. Le support sous les cuisses est également réglable.

La banquette arrière est conçue pour deux personnes, et dans les modèles hatchback son dossier repliable en deux parties permet d'augmenter le volume du compartiment de charge.

Au volant de la Mustang, on remarque que

les instruments analogiques de lecture facile sont en bonne vue. Ils forment un groupe complet : jauge de carburant, thermomètre d'eau, voltmètre, manomètre d'huile et compte-tours en plus de témoins d'alerte de bas niveau de l'huile, du liquide de refroidissement et du carburant.

Les commandes du programmateur de vitesse sont placées dans les branches du volant, sous les doigts du conducteur. Les boutons rotatifs de réglage de température sont faciles à actionner. Les interrupteurs des feux de jour, des clignotants de détresse et du dégivreur arrière sont placés haut et directement devant le conducteur, donc à bonne portée et bien visibles. Le levier des clignotants commande également les lave-glace/essuie-glaces à balayage intermittent, le sélecteur de faisceaux et l'avertisseur optique.

L'équipement de série des modèles Mustang LX comprend aussi deux rétroviseurs à réglage électrique et une radio AM/FM stéréo à lecteur de cassettes avec syntonisation élec-

tronique et quatre haut-parleurs. Cet équipement est offert en option dans les modèles LX 5 L et Cobra GT; il fait également partie des groupes d'équipements préférés 071A ou 076A.

Les connaisseurs en matière de musicalité commanderont le groupe d'équipements préférés 076A dans la Cobra GT qui comprend la sonorisation haute qualité avec amplificateur de 80 watts.

L'équipement de série de toutes les Mustang inclut un dispositif de retenue supplémentaire à coussin de sécurité pour le conducteur, qui est utilisé en même temps que les ceintures sous-abdominales et baudriers de sécurité. Le coussin de sécurité est dissimulé dans un module du moyeu du volant. Il est conçu pour se gonfler en cas de collision frontale, quand la violence du choc correspond à peu près à ce que produit l'impact d'une voiture roulant à 45 km/h (28 mi/h) contre une voiture de grandeur semblable en stationnement.

La planche de bord de la Mustang est un bel exemple d'ergonomie. Les commandes importantes sont toutes à bonne portée.



Les sièges baquets avant de la LX sont fermes et donnent un bon soutien afin d'aider à réduire la fatigue.



partent
5 L et
sues
caba
s
prend
cabeur
supplé-
ord.o-
as
de
trulé
es
n fron-
ond à
e voiture
oupe
t.



Le coussin de sécurité pour le conducteur, de série dans la Mustang, est destiné à compléter et non à remplacer les ceintures sous-abdominales/baudriers qui doivent être toujours bouclées.

Les sièges baquets avant articulés (représentés ci-dessus) font partie de l'équipement de série des modèles GT et LX 5 L.

LES MOTEURS MUSTANG

Le V8 de 5 L à grand rendement, qui équipe les Mustang Cobra GT et LX 5 L, est parmi les plus puissants des moteurs de série nord-américains car il développe 225 chevaux à 4 200 tr/min. On appréciera peut-être encore plus le couple disponible dans la gamme inférieure des régimes : 300 lb-pi à 3 200 tr/min seulement.

Mais la puissance et le couple ne sont pas les seuls éléments à considérer, car ce moteur performant est d'une conception qui a fait ses preuves. Il est doté de caractéristiques ultramodernes comme l'injection multipoint à commande électronique séquentielle. De plus, il comprend de nombreux équipements hautes performances : bielles très résistantes en acier forgé, soupapes en tête de modèles éprouvés avec chambres de combustion modifiées; bloc-cylindres et culasses en fonte; tubulure d'admission en aluminium; poussoirs de soupapes à galet aidant à réduire les frictions et l'échauffement; et chaîne de distribution à double rouleau aidant à l'efficacité du fonctionnement.

Autres équipements hautes performances : arbre à cames trempé par induction; pistons en aluminium allié forgé; collecteurs tubulaires accordés en acier inoxydable; deux tuyaux d'échappement de grand diamètre et beaucoup d'autres éléments.

Une boîte manuelle 5 vitesses de série à 5^e surmultipliée permet d'utiliser toute la puissance de ce moteur avec l'efficacité de l'accouplement mécanique. Rapports de la boîte 5 vitesses : 1^e, 3,35 à 1; 2^e, 1,99 à 1; 3^e, 1,33 à 1; 4^e, 1 à 1; 5^e, 0,68 à 1.

Le 4-cylindres de 2,3 L, qui équipe les modèles LX, est nouveau pour 1991. Ce moteur d'avant-garde comprend huit bougies—deux par cylindre—et des passages accordés d'alimentation en air ainsi que des orifices d'admission dessinés par ordinateur qui assurent un rendement élevé de combustion. Ces éléments, combinés avec l'injection multipoint et la commande électronique, confèrent au moteur de 2,3 L l'optimum de nervosité et d'économie de carburant.

La Mustang vous permet de choisir le niveau de performances qui vous convient, pour la conduite routière à vitesse soutenue comme pour la conduite sport avec un moteur de 225 chevaux.

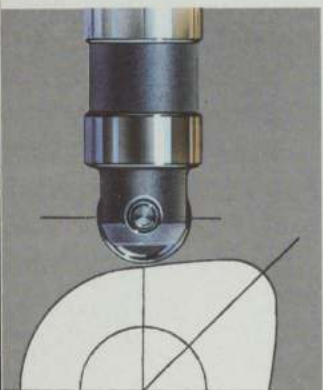

Le moteur de 5 L est doté d'éléments hautes performances, notamment les poussoirs de soupapes à galet qui aident à réduire les frictions et l'échauffement.

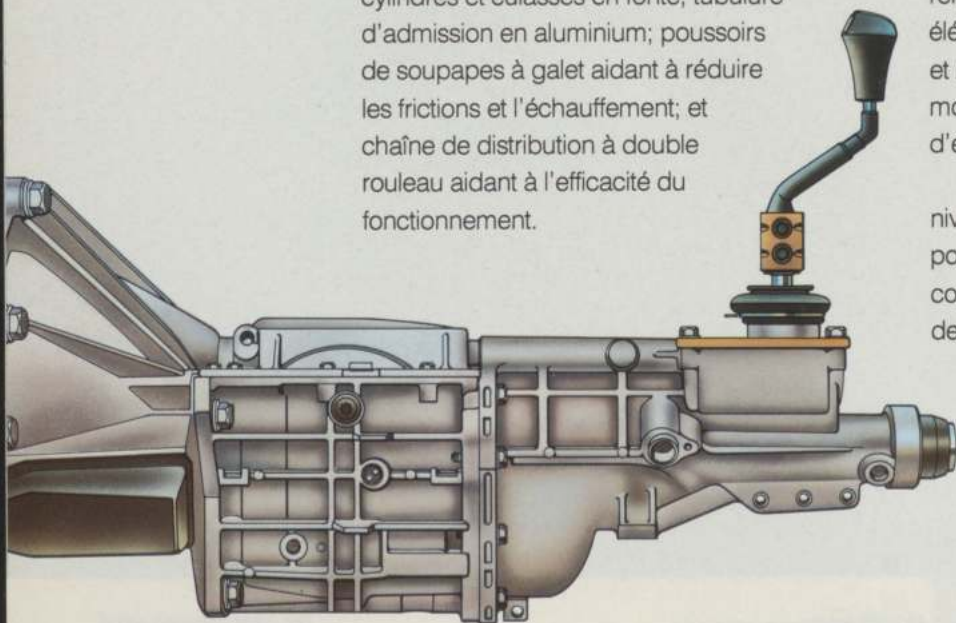

Le moteur de 5 L de la Mustang est d'une conception éprouvée avec soupapes en tête et chambres de combustion modifiées. Il comprend des pistons en aluminium allié forgé de poids léger et dissipant bien la chaleur.

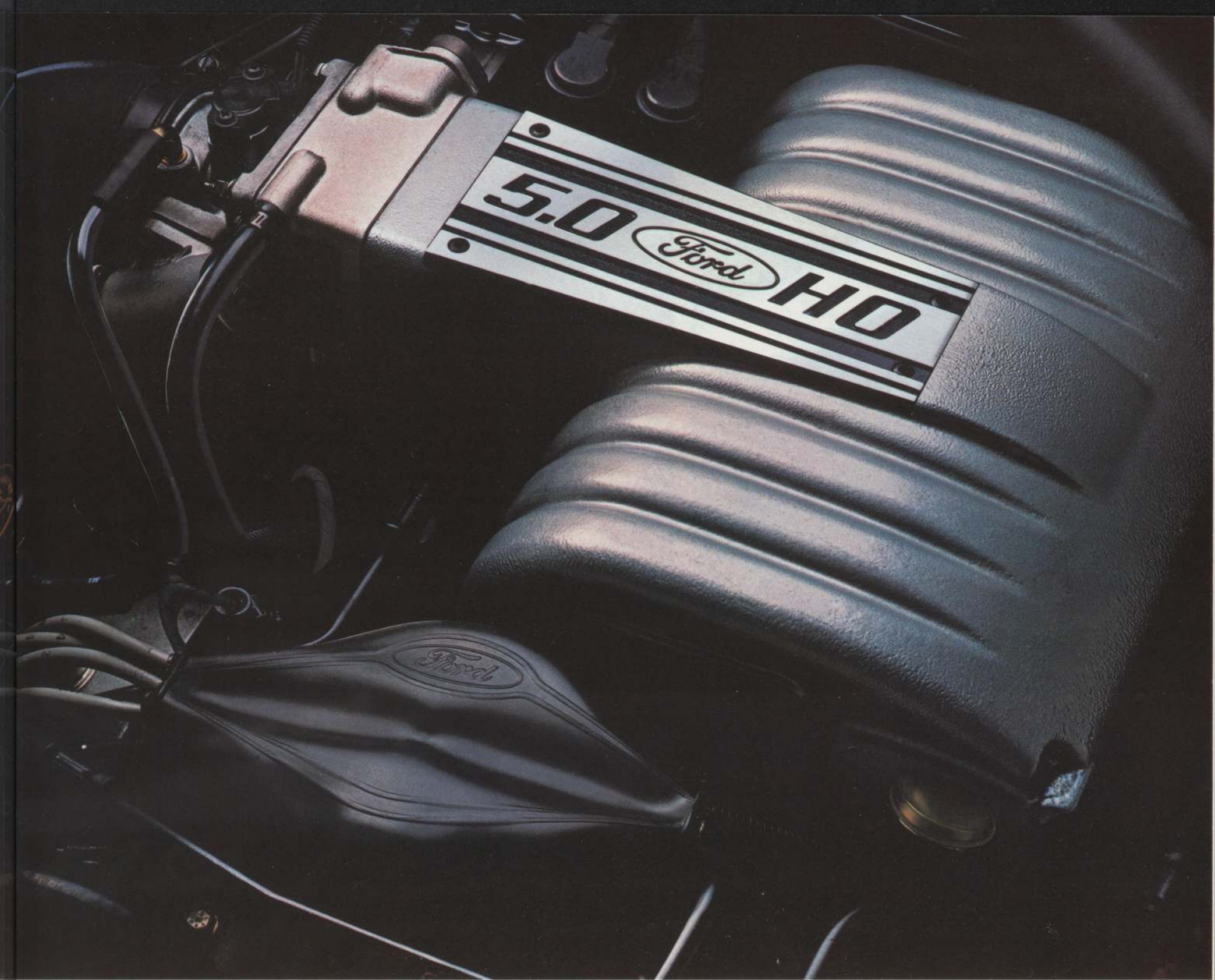

5.0 HO
Ford
HO

LES CARACTÉRISTIQUES DE LA MUSTANG

Quel que soit ce qui vous intéresse le plus dans la Mustang – ses performances, son élégance ou son cachet sport – vous apprécierez certainement ses caractéristiques de série.

Ce sont les caractéristiques de série qui mettent la Mustang en vedette. Elles rehaussent son aspect et la rendent plus confortable et plus polyvalente.

Ces caractéristiques comprennent notamment le dispositif de retenue supplémentaire à coussin de sécurité pour le conducteur, des ceintures sous-abdominales et baudriers arrière ainsi qu'un cache-bagages pour les hatchback.

Ces caractéristiques, étant de série, augmentent la valeur de la voiture sans augmenter son prix.

La console centrale placée entre le siège du conducteur et celui du passager avant est très utile en voyage. Elle permet de ranger les cassettes, pièces de monnaie, lunettes de soleil, etc. et comprend un accoudoir pliant le levier du frein de stationnement, nettement en retrait, est intégré à la console.



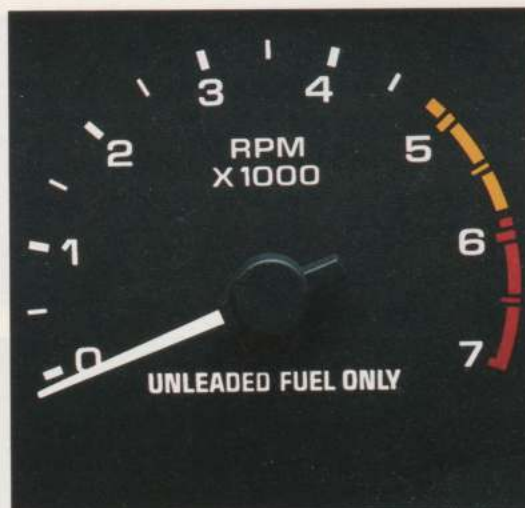
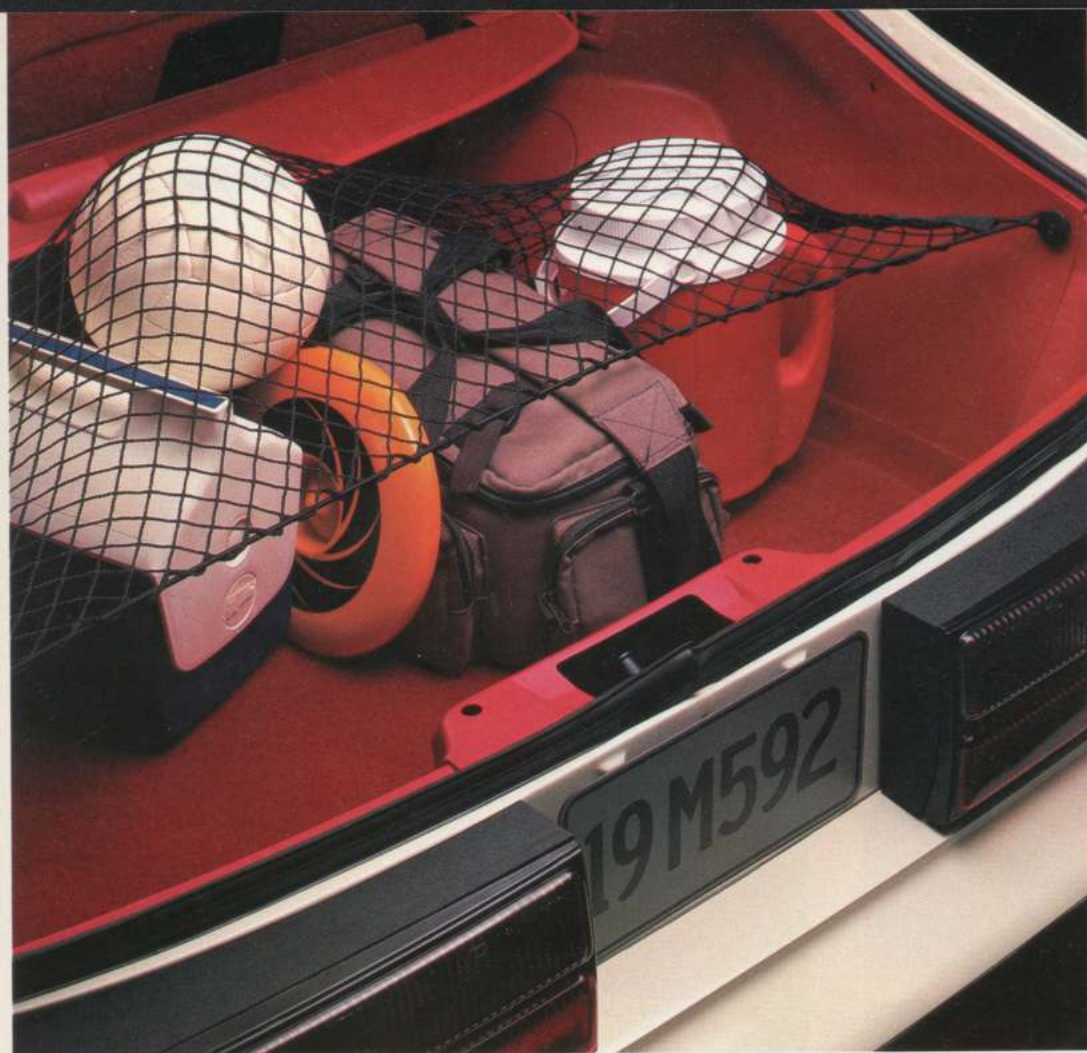

La Mustang vous offre les avantages d'un groupe complet d'instruments analogiques : thermomètre d'eau, manomètre d'huile, voltmètre, jauge de carburant et compte-tours gradué jusqu'à 7 000 tr/min (6 000 tr/min dans les modèles LX de 2,3 L). De plus, il y a des témoins d'alerte de bas niveau de l'huile, du liquide de refroidissement, du carburant et du liquide de lave-glace.

Les jantes en aluminium coulé de 406 mm (16 po) à cinq rais contribuent à la sobre élégance des modèles Mustang Cobra GT et LX 5 L.

Une des raisons du succès des hatchback, c'est la polyvalence de leur compartiment arrière. Les hatchback Mustang sont encore plus pratiques avec leur banquette arrière à dossier repliable en deux parties 50/50.

Le filet d'arrimage en option est vraiment pratique pour maintenir en place les sacs de provisions quand on est allé faire des achats. Dans les modèles hatchback, il aide à ranger les objets dans l'aire de chargement.

L'aspect du cabriolet est amélioré pour 1991. Par comparaison avec le modèle de l'année dernière, la capote une fois repliée est beaucoup plus basse, ce qui rend la silhouette plus allongée.

CARACTÉRISTIQUES, OPTIONS ET GROUPES D'ÉQUIPEMENTS PRÉFÉRÉS



- A. Radio AM/FM stéréo électronique avec lecteur de cassettes
 B. Compensateur graphique à 7 bandes
 C. Toit ouvrant à panneau amovible pour modèles hatchback
 D. Dégivreur de lunette arrière
 E. De gauche à droite : jante en acier matricé; enjoliveur de roues à rayons; jante stylisée; jante en aluminium coulé; jante en aluminium coulé à 5 rayons

COULEURS ET GARNITURES

MUSTANG LX et LX SPORT

Couleurs de carrosserie	Couleurs de garnitures intérieures					
	Titane	Bleu cristal	Écarlate	Noir	Cabriolet seulement Blanc/ titane	Blanc/ rouge
Rouge moyen	X		X	X		X
Rouge vif	X		X	X		X
Blanc Oxford	X	X	X	X	X	X
Fraise des bois métallisé à couche transparente	X		X	X	X	X
Bleu cristal pâle métallisé à couche transparente		X		X		
Bleu crépuscule métallisé à couche transparente	X	X				
Émeraude sombre métallisé à couche transparente	X				X	X
Noir à couche transparente (non métallisé)	X		X	X	X	X
Titane moyen métallisé à couche transparente	X		X	X		
Titane givré métallisé à couche transparente	X	X	X	X	X	

MUSTANG COBRA GT

Rouge moyen	X		X	X		X
Rouge vif	X		X	X		X
Blanc Oxford	X		X	X	X	X

MUSTANG COBRA GT AVEC ÉLÉMENTS CONTRASTANTS EN TITANE

Fraise des bois métallisé à couche transparente	X		X	X	X	X
Ultra-bleu métallisé à couche transparente	X			X		
Bleu crépuscule métallisé à couche transparente	X					
Émeraude sombre métallisé à couche transparente	X				X	
Noir à couche transparente (non métallisé)	X		X	X	X	X
Titane moyen métallisé à couche transparente	X		X	X	X	X
Titane givré métallisé à couche transparente	X		X	X	X	X

FICHE TECHNIQUE

MUSTANG COBRA GT ET LX 5 L

Type de moteur	V8 à soupapes en tête de 5 L
Alimentation	Injection électronique séquentielle multipoint
Boîte de vitesses	Manuelle 5 vitesses de série à surmultipliée Automatique à surmultipliée en option
Suspension avant	MacPherson modifiée, jambes hydrauliques à azote sous pression, ressorts hélicoïdaux à flexibilité variable, barre stabilisatrice de 1,3 po
Suspension arrière	Ressorts hélicoïdaux à flexibilité variable, 4 amortisseurs spéciaux (amortisseurs verticaux à azote sous pression, amortisseurs horizontaux hydrauliques avec fréon, montés au pont) et barre stabilisatrice de 79 po
Direction	Assistée à crémaillère, rapport de 14,7 à 1 en ligne droite
Freins	Assistés, à disque à l'avant, à tambour à l'arrière
Jantes	En aluminium coulé, 16 po x 7 po à 5 rayons
Pneus	Radiaux hautes performances P225/55ZR16 FN

MUSTANG LX

Type de moteur	4-cyl. à arbre à cames en tête, 2,3 L, 2 bougies par cylindre
Alimentation	Injection électronique multipoint
Boîte de vitesses	Manuelle 5 vitesses à surmultipliée de série; Automatique à surmultipliée en option
Suspension avant	MacPherson modifiée, avec jambes hydrauliques à azote sous pression, ressorts hélicoïdaux et barre stabilisatrice
Suspension arrière	4 barres de raccord, amortisseurs hydrauliques à azote sous pression et ressorts hélicoïdaux
Direction	Assistée à crémaillère, rapport 14,7 à 1 en ligne droite
Freins	Assistés, à disque à l'avant, à tambour à l'arrière
Jantes	En acier matricé de 14 po x 5 po
Pneus	Radiaux ceinturés d'acier P195/75R14 FN

GROUPES D'ÉQUIPEMENTS PRÉFÉRÉS ET OPTIONS

BERLINE 2 PORTES/HATCHBACK/CABRIOLET MUSTANG LX, LX 5 L, COBRA GT	CARACTÉRISTIQUES ET OPTIONS			GROUPES D'ÉQUIPEMENTS PRÉFÉRÉS			
	LX	LX 5 L	Cobra GT	LX		LX 5 L	Cobra GT
				Clim. 066A	Autom. 066A		
X - inclus dans le groupe O - en option S - de série							
4-cyl. de 2,3 L, EFI	S			X	X		
V8 HO de 5 L, EFI		S	S			X	X
Automatique 4 vitesses à surmultipliée	O	O	O		X		
Boîte manuelle 5 vitesses à surmultipliée	S	S	S	X		X	X
Climatiseur	O	O	O	X			X
Filet d'arrimage de chargement	O	O	O	X	X	X	X
Groupe verrouillage électrique	S	O	O				X
Tapis avant	O	O	O	X	X	X	X
Deux rétroviseurs extérieurs à télécommande électrique (1)	S	O	O			X	X
Sonorisation haute qualité	O	O	O				X
Radio AM/FM stéréo électronique avec lecteur de cassettes	S	O	O			X	X
Programmeur de vitesse	S	O	O			X	X
Jantes stylisées	O			X	X		
Lève-glaces électriques	O	O	O	X	X		X
Toit ouvrant à panneau amovible (hatchback)	O	O	O			X	X
Chauffe-moteur à immersion	O	O	O				
Deux miroirs éclairés de pare-soleil (2)	O	O	O				
Peinture contrastante sur bas de caisse			O				
Sièges sport articulés garnis de tissu		S	S				
Sièges à dossier bas garnis de tissu	S						
Sièges sport articulés garnis de cuir		O	O				
Sièges à dossier bas garnis de vinyle	O						
Enjoliveurs de roues à rayons	O						

(1) De série pour cabriolets (2) Non livrables pour cabriolets.

DIMENSIONS

	Berline 2 portes	Hatchback 2 portes	Cabriolet
Empattement mm (po)	2 552 (100,5)	2 552 (100,5)	2 552 (100,5)
Longueur mm (po)	4 561 (179,6)	4 561 (179,6)	4 561 (179,6)
Hauteur mm (po)	1 323 (52,1)	1 323 (52,1)	1 323 (52,1)
Largeur mm (po)	1 734 (68,3)	1 734 (68,3)	1 734 (68,3)
Voie avant mm (po)	1 437 (56,6)	1 437 (56,6)	1 437 (56,6)
Voie arrière mm (po)	1 447 (57,0)	1 447 (57,0)	1 447 (57,0)
Volume coffre/compartiment de charge L (pi³)	283 (10,0)	849 (30,0)(1)	181 (6,4)
Nombre de places	4	4	4

(1) Avec dossiers arrière pliés; 345 L (12,2 pi³) avec dossiers arrière relevés

PRINCIPALES CARACTÉRISTIQUES DE SÉRIE

ÉQUIPEMENT EXTÉRIEUR

- Phares à halogène affleurants, à profil aérodynamique
- Revêtement protecteur sur bas de caisse
- Baguettes de protection sur les flancs
- Glaces de custode affleurantes (berline et hatchback)
- Feux arrière enveloppants
- Filets de teinte harmonisée sur flancs
- Becquet arrière monoplan avec feu stop intégré (hatchback)
- Porte-bagages avec feu stop intégré (cabriolet)
- Enjoliveurs de roues à ailettes
- Feux de circulation de jour

ÉQUIPEMENT INTÉRIEUR

- Coussin de sécurité à sac gonflable pour le conducteur
- Ceintures-baudriers à fixation en 3 points aux places arrière
- Cendriers avant et arrière
- Moquette de 16 oz
- Cache-bagages (hatchback)
- Console centrale
- Allume-cigarettes à l'avant
- Repose-pied pour conducteur
- Groupe complet d'instruments : compte-tours, compteur journalier, voltmètre, thermomètre d'eau, jauges de carburant et manomètre d'huile
- Boîte à gants verrouillable
- Groupe éclairage : lampes dans plafonnier (lampes intégrées au rétroviseur dans cabriolet) avec contacteurs dans les portes; lampes de compartiment moteur, de coffre ou d'aire de chargement, de boîte à gants, de cendrier avant et carillon d'oubli des phares
- Éclairage de seuils de portes (cabriolet)
- Lampe pivotante de lecture de cartes à la traverse supérieure du pare-brise (hatchback)
- Deux miroirs de pare-soleil avec couvercle
- Banquette arrière à dossier repliable en deux parties (hatchback)
- Commandes regroupées sur levier monté à la colonne de direction
- Panneaux enveloppants de garnitures de portes avec accoudoirs pleine longueur et bacs à cartes
- Dégivrateurs de glaces latérales
- Glaces teintées
- Glaces latérales avant et arrière à commande électrique (cabriolet)
- Essuie-glaces à balayage intermittent
- Dégivreur de lunette arrière (berline et hatchback)
- Capote rétractable électriquement avec lunette arrière en verre (cabriolet)



La société Ford recommande l'usage des ceintures de sécurité et des dispositifs de retenue pour enfants et pour bébés. Une attache est prévue à chaque place extérieure arrière, au cas où un dispositif de retenue pour enfant exigerait l'emploi d'une sangle supérieure (sauf pour le cabriolet Mustang).

MESURES DE SÉCURITÉ ET DE PROTECTION FORD

Chaque voiture comprend les dispositifs suivants de sécurité et de protection du véhicule et des occupants :

- Feux de jour
- Troisième feu stop en hauteur
- Deux rétroviseurs extérieurs à télécommande électrique
- Essuie-glaces à deux vitesses ou à vitesse variable
- Fermeture de sécurité du capot
- Planche de bord, bras d'essuie-glaces et montants de pare-brise antiéblouissants
- Canalisations de freinage anticorrosion
- Signal visuel et sonore de rappel de bouclage de ceinture pour le conducteur
- Rétroviseur intérieur à monture cédant en cas de choc
- Pare-brise de sécurité en verre feuilleté absorbant les chocs
- Matières intérieures ininflammables
- Crochets porte-manteaux de sécurité
- Ceintures sous-abdominales/ baudriers avec enrouleurs aux places extérieures avant et arrière
- Dispositif de retenue supplémentaire à coussin de sécurité pour le conducteur
- Ceintures sous-abdominales avec enrouleurs aux places centrales avant et arrière
- Interrupteur automatique de pompe d'alimentation en carburant, s'ouvrant en cas de collision.

GARANTIE DU GROUPE MOTOPROPULSEUR

Ford offre une garantie des principaux éléments du groupe motopropulseur. Vous bénéficiez de cette protection, ainsi que les futurs propriétaires du véhicule, pendant la durée de la garantie.

éléments du groupe motopropulseur. Demandez à votre concessionnaire de vous renseigner.

PROTECTION ET GARANTIE DE QUALITÉ FORD CONTRE LA CORROSION

Chaque voiture reçoit la protection contre la corrosion du système DuraGuard. Cette protection accomplie à l'usine comprend les éléments suivants :

- Acier préenduit pour les portes, les panneaux latéraux arrière, le capot et autres parties de carrosserie
- Acier galvanisé pour les bas de caisse, certaines parties du dessus de l'auvent et du soubassement
- Enduit vinylique d'étanchéité sur le dessous des logements de roues arrière
- Décapage complet suivi d'un enduit au phosphate sur toute la carrosserie
- Traitement par électrophorèse pour application d'une peinture d'apprêt anticorrosion sur toute la carrosserie
- Cire aluminée appliquée par pulvérisation dans les endroits peu accessibles et à l'intérieur des portes
- Enduit protecteur de vinyle ou d'uréthane derrière les passages de roues et sur les flancs inférieurs.

La garantie Ford contre la corrosion protège contre les perforations causées par la corrosion de toutes les pièces, sauf celles du système d'échappement, pendant 6 ans ou 160 000 km (100 000 mi), selon la première éventualité. Demandez à votre concessionnaire de vous renseigner.



PROGRAMME D'ENTRETIEN PROLONGÉ

Si votre véhicule a besoin de réparations, le concessionnaire participant garantit le travail effectué. Vous ne paierez donc la réparation que la première fois. Si elle doit être effectuée de nouveau, ce sera sans aucuns frais. Demandez à votre concessionnaire de vous renseigner.



PROTECTION RÉPARATIONS PERMANENTE

Cette protection s'applique aux principaux éléments des voitures et camionnettes neuves. Demandez à votre concessionnaire de vous renseigner.

Motorcraft

Pièces d'origine de qualité Ford

Ces pièces répondent aux mêmes normes élevées que celles installées en série.



LOCATION À LONG TERME



Demandez à votre concessionnaire de vous renseigner sur la location d'un véhicule répondant le mieux à vos besoins.

Crédit Ford



Le Crédit Ford est à la disposition de tous les acheteurs admissibles. Avec des bureaux situés dans tout le Canada.

RENSEIGNEZ-VOUS AUPRÈS DE VOTRE CONCESSIONNAIRE

Certains changements des équipements de série, des options, des prix ou certains retards de production pourraient s'être produits après la publication de ce catalogue et ne seraient donc pas inclus. Ford du Canada Limitée se réserve le droit de faire ces changements sans aucune obligation de sa part. Votre concessionnaire pourra vous fournir des renseignements à jour.



La qualité passe avant tout.